

MIA MINI LIFT

ES

Silla con base de polipropileno en forma de estrella con ruedas y respaldo curvo para un óptimo confort. Gran movilidad y versátil. Uso infantil con pistón de gas regulable en altura

EN

Polypropylene 5 stars base and waterfall seat chair. Great mobility and versatile. Kid's use with stroke gas lift and adjustable weight

FR

Chaise avec piètement en polypropylène 5 branches sur roulettes et dossier courbé pour assurer un excellent confort. Grande mobilité et multifonction. Vérin à gaz réglable en hauteur spéciale pour enfants.

CAT

Cadira amb base de polipropilè i respàtller corbat per a un òptim confort. Gran mobilitat i versàtil. Ús infantil amb pistó de gas regulable en altura.

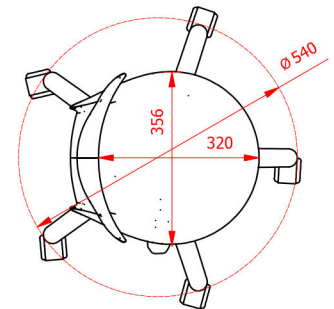
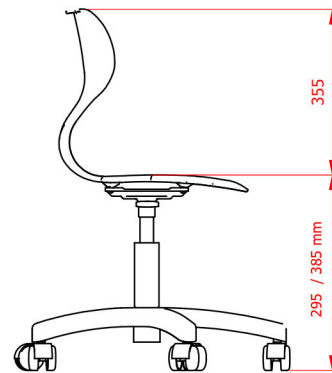

- 1 Asiento ergonómico de polipropileno.
Ergonomic seat made of polypropylene.
Assise ergonomique en polipropilène.
Seient ergonòmic de polipropilè

- 2 Pistón de gas. Opcional para >18Kg
Stroke gas lift. Optional for >18Kg
Vérin à gaz. Optionel pour >18Kg
Pistó de gas. Opcional per >18Kg

- 3 Base de polipropileno en forma de estrella con ruedas sin freno de Ø65mm
Polypropylene star base with no brake castors Ø65mm
Piètement en polypropylène 5 branches sur roulettes sans frein de Ø65mm
Base de polipropilè en forma d'estrella amb rodes sense fre de Ø65mm

ALTURA ASIENTO / SEAT HEIGHT /
HAUTEUR SIÈGE / ALÇADA SEIENT

29,5-38,5cm

COLOR / COLOUR / COULEUR / COLOR

ASIENTO / SEAT /
ASSISE / SEIENT

ESTRUCTURA / STRUCTURE /
STRUCTURE / ESTRUCTURA

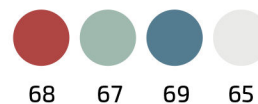

PESO
WEIGHT
POIDS
PES

 7,43 kg

CANTIDAD DE EMBALAJE
PACK QUANTITY
QTÉ D'UNITÉS PAR CARTON
QUANTITAT D'EMBALATGE

 8

EMBALAJE
CARTON BOX
CARTON
EMBALATGE

 2

* Poliéster 100% - 530gr tela knitted - Retardante al fuego según el Californian Technical Bulletin 117-2013

* Knitted polyester 100 % - 530 gr - Fire retardant according to the Californian Technical Bulletin 117-2013

* Knitted polyester 100 % - 530 gr - Retardant au feu selon the Californian Technical Bulletin 117-2013

* Polièster 100% - 530gr - Retardant al foc segons la Californian Technical Bulletin 117-2013